

POPIS VÝROBKU

Betónové tvárnice z prostého betónu vibrolisované, dvojvrstvové. Spodná vrstva zabezpečuje pevnosť v ťahu za ohybu a mechanickú stabilitu. Vrchná vrstva zabezpečuje odolnosť proti mrazu a rozmrazovacím látkam, proti obrusnosti a mechanickým vplyvom.

VHODNOSŤ POUŽITIA

Ukončenie plôch vytvorených z dlažieb a dlaždíc, ukončenie komunikácií, chodníkov, vytvorenie prevýšení pri výstavbe ciest, ohraničenie terás.

PREDNOSTI VÝROBKU

- jednoduchý efektný vzhľad
- mnohostranné použitie

TECHNICKÉ ÚDAJE

Tvárnica	100
Dĺžka [mm]	999 ± 2
Šírka [mm]	100 ± 2
Výška [mm]	200 ± 5
Hmotnosť [kg/ks]	48,0
Spotreba [ks/m]	1,00
Farba	sivá

Povrch – drsný, odolný proti oderu

Raster – 100 cm

Pohľadová hrana – skosenie 15/15 mm

Škály – nasucho 3 až 5 mm, vyškárované 10 mm

Ukončenie – rezaním

MECHANICKO-FYZIKÁLNE VLASTNOSTI

- **presnosť a rozmerové tolerancie** (STN EN 1340)
dodržané deklarované rozmery a tolerancie
- **trvanlivosť a mrazuvzdornosť** (STN EN 1340)
odolné voči mrazu a rozmrazovacím látkam
- **pevnosť v ťahu pri ohybe** (STN EN 1340)
splnená
- **nasiakavosť a odolnosť voči šmyku** (STN EN 1340)
splnená
- **odolnosť voči CHRL a obrusovaniu** (STN EN 1340)
splnená
- **reakcia na oheň** (STN EN 13501-1:2010)
Trieda A1

TVAR VÝROBKU

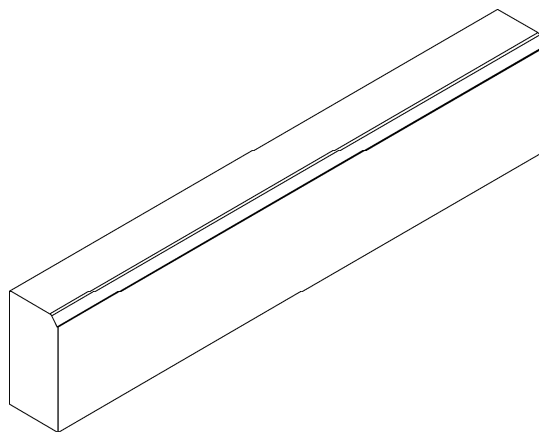

SPÔSOB DODÁVANIA

Tvárnica	100
Množstvo [ks/pal]	32
Hmotnosť [kg/pal]	1560

Tvárnice je možné dodávať len na celé palety. Palety sa zálohujú, po vrátení sa odpočíta 15% amortizácia.

SKÚŠANIE, KVALITA

Systém riadenia kvality Premac spol. s r.o., je v súlade s normou ISO 9001: 2015.

Výroby našej spoločnosti sú skúšané v súlade s európskymi harmonizovanými normami a deklarované vyhlásením o parametroch.

Pravidelná kontrola a skúšky výrobkov sú centrálné zabezpečované skúšobňou Premac a externými certifikovanými skúšobňami.

ZHOTOVENIE VRCHNEJ NOSNEJ VRSTVY

Na rastlú alebo dostatočne spevnenú zemnú pláň (tvorí spodnú nosnú vrstvu) zhotovte nezámrznú nosnú vrstvu z ťaženého kameňa alebo štrkodrvy (zrניות' 0/32 mm) a zhutnite. Hrúbka je podľa miestnych podmienok a predpokladaného zaťaženia.

BETÓNOVÉ LÔŽKO

Na vrchnú nosnú vrstvu zhotovte betónové lôžko (min. C 16/20), zrניות' 0/8 – 0/16, konzistencie S1 a zarovajte do roviny zodpovedajúcej plánovanej úrovni vrchnej plochy obrubníkov pri zohľadnení výšky obrubníka.

ULOŽENIE OBRUBNÍKOV

Uloženie musí byť vykonané tak, aby plocha betónového lôžka bola zaťažovaná rovnomerne. Kontaktná plocha obrubníkov musí byť pre uloženie dôkladne navlhčená. Pri ukladaní je potrebné zabezpečiť, aby sa celá spodná plocha obrubníka dôkladne spojila s betónom lôžka. Použite prísadu do betónu na zlepšenie priľnavosti.

Obrubníky uložte výškovo, smerovo zvisle do lôžka. Na vyrovnanie do požadovanej nivelety použite smerovú šnúru, drevené resp. gumené kladivo spolu s dreveným poklepovým hranolom. Ihneď po zrovnaní obrubníka naneste po stranách obrubníka betónovú zmes v spáde cca 45° pre vytvorenie bočnej podpory. Betónovú zmes ihneď zhutnite prepichovaním, aby sa dosiahlo jej spojenie s lôžkom a priľnutie na obrubník.

ŠKÁROVANIE

Cestné obrubníky ukladajte zásadne so škárami. Ak škáry nebudú vyplnené, musia mať šírku 3 až 5 mm. Ak budú vyplnené plastickou priľnavou hmotou, resp. cementovou maltou, budú mať šírku cca 10 mm. Viditeľnú škáru treba po celej dĺžke prehĺbiť o 5 mm.

ČISTENIE A ÚDRŽBA

Povrch obrubníkov čistite a udržiavajte suchým, resp. mokrým spôsobom. Prípadné výlupky vzniknuté neprimeraným zaťažením ihneď sanujte.

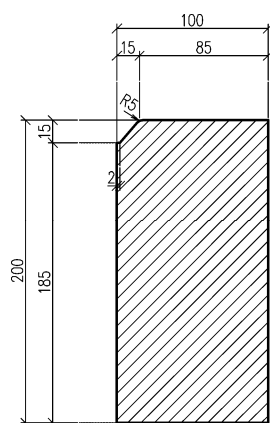
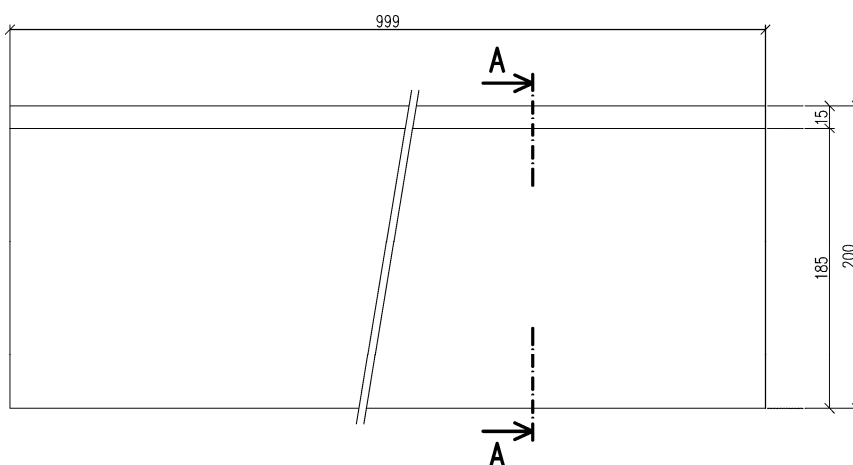
VÝROBNÉ ROZMERY**Rez A-A****Pohľad z boku****PRÍKLAD ULOŽENIA**